



HINO



EURO 3

Nuevo Dutro City 514 Serie 300

E

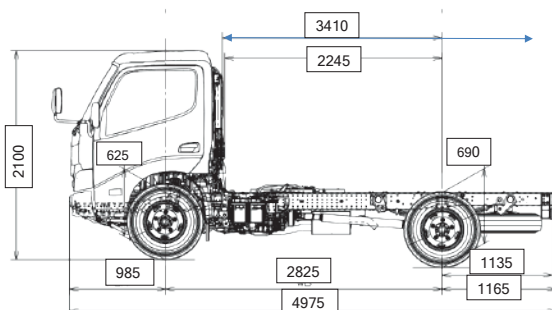
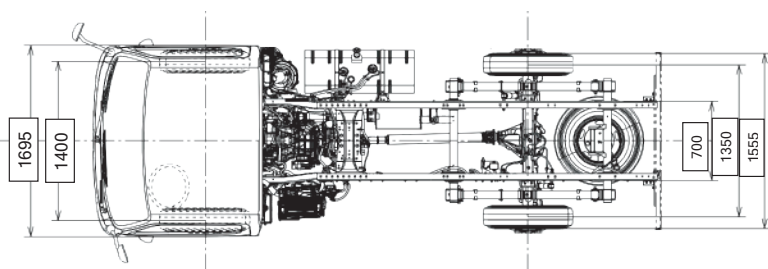

PESOS

| | |
|----------------------|---------|
| PESO BRUTO VEHICULAR | 4550 Kg |
| PESO CHASIS | 2050 Kg |

MOTOR

| | |
|-----------------------|-------------------|
| MODELO | HINO N04C-WG |
| POTENCIA MÁXIMA | 134 HP |
| REGIMEN MAX. POTENCIA | 2500 RPM |
| TORQUE MÁXIMO | 392 Nm |
| RGIMEN MAX. TORQUE | 1600 RPM |
| CILINDROS | 4 EN LÍNEA |
| CILINDRAJE | 4009 cc |
| NORMA DE EMISIÓN | EURO 3 |
| ASPIRACION | TURBO INTERCOOLER |
| SISTEMA DE INYECCIÓN | DIRECTA |

CAJA DE CAMBIOS

| | |
|-----------------------|-------|
| MODELO | RE50 |
| N° CAMBIOS (ADELANTE) | CINCO |
| TRACCIÓN | 4X2 |

EMBRAGUE

| | |
|---------|------------|
| TIPO | MONODISCO |
| DÁMETRO | 300 mm |
| CONTROL | HIDRÁULICO |

EJES

| | |
|-------------------------|-------------------------|
| CAPACIDAD EJE DELANTERO | ELLIOT INVERTIDO/2600Kg |
| CAPACIDAD EJE POSTERIOR | FULL FLOTANTE 4400Kg |

SUSPENSIÓN

| | |
|-----------|---|
| DELANTERA | BALLESTAS SEMIELÍPTICAS CON AMORTIGUADORES DOBLE ACCIÓN |
| POSTERIOR | BALLESTAS SEMIELÍPTICAS CON AMORTIGUADORES DOBLE ACCIÓN |

FRENO DE SERVICIO

| | |
|-----------|---|
| TIPO | HIDRÁULICO SERVOASISTIDO |
| DELANTERO | DISCO VENTILADO |
| POSTERIOR | TAMBOR CON REGULACIÓN AUTOMÁTICO DE ZAPATAS |

FRENO AUXILIAR

| | |
|------|-----------------|
| TIPO | FRENO DE ESCAPE |
|------|-----------------|

FRENO DE PARQUEO

| | |
|------|---|
| TIPO | TAMBOR EN EL EJE DE SALIDA DE LA CAJA DE CAMBIOS MECÁNICO |
|------|---|

NEUMÁTICOS

| | |
|-------------|-------------|
| DIMENSIONES | 205/75R17.5 |
|-------------|-------------|

TANQUE DE COMBUSTIBLE

| | |
|-----------|------------------|
| CAPACIDAD | 100 L (26.41 GL) |
|-----------|------------------|

SISTEMA ELÉCTRICO

| | |
|--|------------|
| | 24 VOLTIOS |
|--|------------|

- DIRECCION HIDRAULICA • VENTILACION / CALEFACCION • AIRE ACONDICIONADO • CINTURON DE SEGURIDAD TRES PUNTOS • RADIO AM/FM / USB / BLUETOOTH / AUX / • VOLANTE AUTO AJUSTABLE
- VIDRIOS ELECTRICOS • BLOQUEO CENTRAL • FRENO ABS • PAB



tuautoencasa.com

